

› 2023年春発売 エクステリア新商品

商品名：フェンスAL (フレームフェンス)

株式会社 L I X I L

エクステリア事業部

2023年1月

フェンスAL

(フレームフェンス)

2023年春発売予定



1. 市場・マーケットについて
2. 商品投入の狙い
3. 商品の位置づけ
4. 商品特徴

オープン外構でも、ゆるく仕切りたいニーズがあります。

オープン外構でもゆるく仕切りたい、そんなユーザーの困りごとに応える新価値を付与したフェンスを投入する

■ オープン外構増加や
パワービルダー分譲増加により
新築戸建でのフェンス取付率が低下
フェンス取付率(戸建)

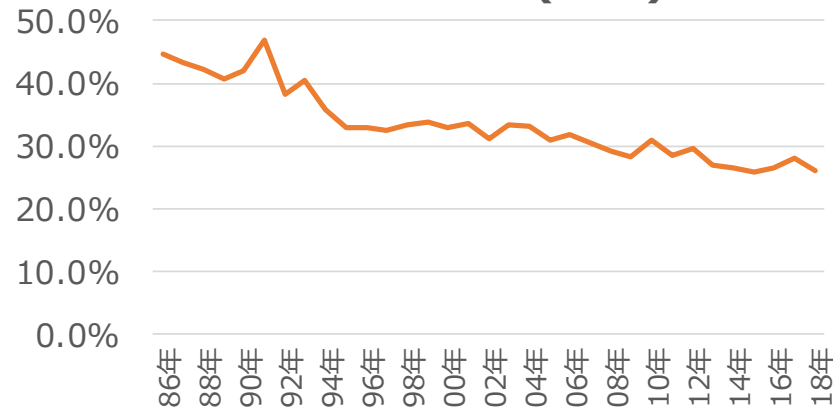

※サッシ協会データ

■ オープン外構でも
ゆるく仕切りたい需要はある

オープン外構の困りごと

- 人が入ってくる
 - ・子供が入ってくる
 - ・犬の散歩の人が入ってくる
 - ・近道に使われる
- 車のUターンに使われる



ゆるく仕切りたい

フェンスを取付けない住宅に対して「ゆるく仕切る」提案による
市場創造が見込める

現状の課題

市場

- ・オープン外構向けのフェンスの需要がある
- ・低価格での境界明示ができるフェンスが必要

競合

- ・境界明示に目的を絞った低価格商品を投入
- ・施工性・コスト重視の商品が多い

自社

- ・オープン外構向けの低価格帯商品がない
- ・空白になっている価格帯ゾーンがある

商品の狙い

オープン外構向け低価格帯商品により、
新規需要を喚起する

■ ターゲット

- ・オープン外構の新築住宅と、コストをかけないリフォームの戸建て
- ・分譲住宅、集合住宅の隣地境界

■ 提供価値

- ・閉塞感を与えないオープン外構で、さりげなく境界を明示する
- ・住宅、外構デザインを損ねず、他商品を引き立てる

■ 商品コンセプト

・ゆるく仕切る

- ・気軽にフェンスを設置できる価格設定
- ・1 スパン ¥ 25,000～
- ・意匠性で差異化を図る

3. 商品の位置づけ（ポジショニングマップ）

フェンスAL

高価格(デザインカが高い)

フェンスAA



フェンスAA メタル調

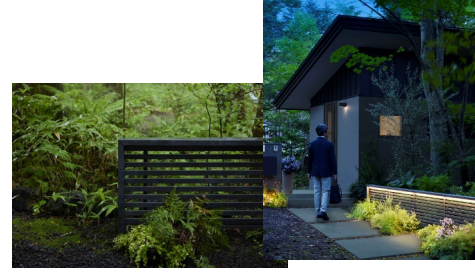

フェンスAB



クローズド
外構

オープン
外構

設定無し

低価格

内と外の境界を示す、シンプルなフレームフェンス。

フェンスAL (フレームフェンス)

- 自分の家はやっぱり囲いたい
- 境界線（プライバシー）をはっきりさせたい
- ちょっとしたアイキャッチでファサード空間をワンランクアップしたい
（今までと違う玄関まわりにしたい）



現代版の留め石をフェンスALで表現しています。

見た目も、使い勝手の幅も、フェンスであってフェンスらしくない、そんなフェンスALのモチーフは、古来、日本の庭園や神社仏閣で立ち入り禁止の意思表示に用いられている「留め石」です。

留め石のように、つながりを保ちつつ境界を静かに示すことができます。

留め石（とめいし）とは？

日本の庭園や神社仏閣で立ち入り禁止の意思表示に用いられている、石に従事の縄をかけて結んだもの、別名、関守石。



笠木と柱のシンプルな構造。笠木のデザインや太さにもこだわりました。

■ 部材名称

部材

- ・ 笠木と柱の2部材
- ・ 中棧の有り無しの選択が可能 (サイズごとに選択)

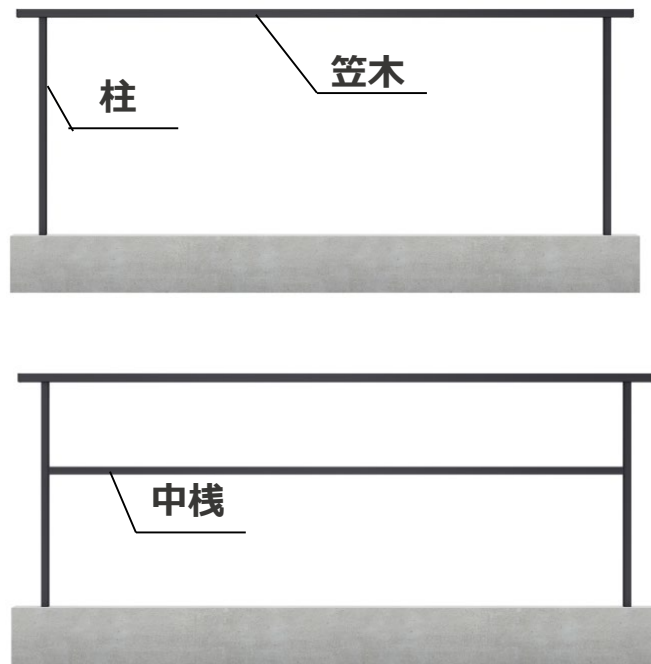

■ 断面形状

笠木

- ・ 他の商品とも調和するように太すぎず細すぎない幅
- ・ 手すりに見えないように厚みを感じさせない高さ

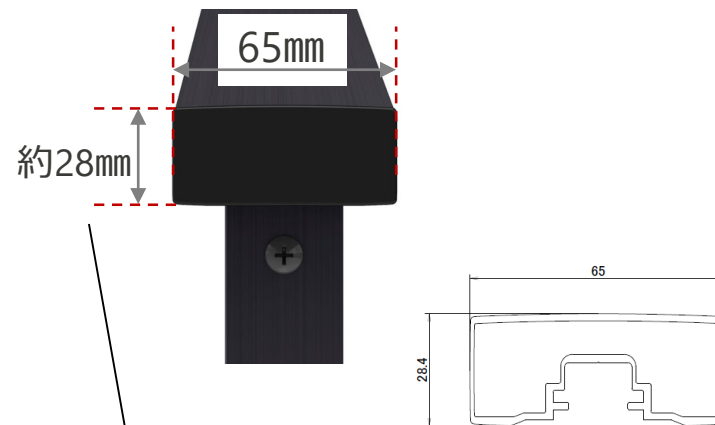

レモン型

- ・ ウォータースポットにならないようにサイドに水が自然に流れる形状
- ・ フラットな表面にすると笠木の中心が凹んで見えるため、中心部分を少し盛り上げることで立体的に美しく見える

■ 納まり

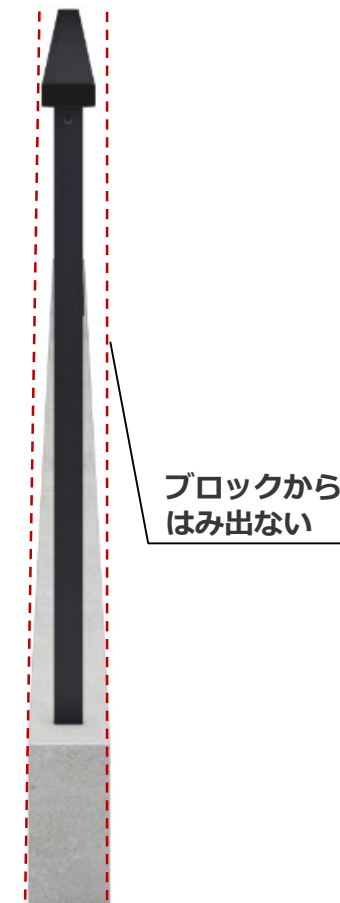

その他こだわりポイント

■ 中棧の付当て

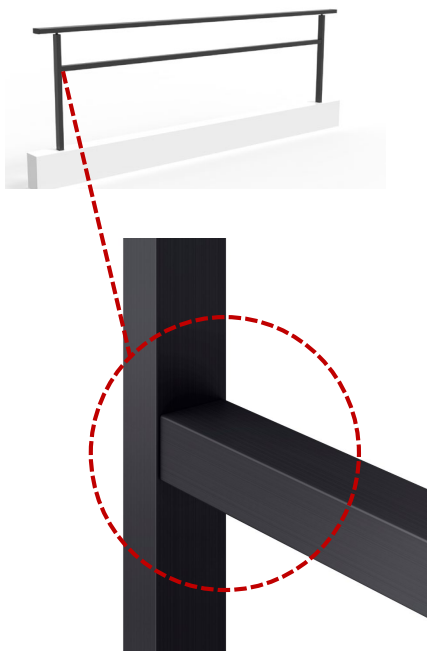

樹脂部品の露出なし
ノイズ少なく意匠にこだわり

※中棧有り、無しで 拾い出す柱が異なります

■ 笠木の接合部

接合部は突き当て部は
極力薄く2mm程度



2スパン以上を連結する場合

- アルミの熱膨張を考慮して気温が低い時（約10℃以下）に施工する場合は、笠木の連結部に隙間を1mmあけてください。

笠木 1 1 笠木
笠木継手 2

■ 木調の端部キャップ

端部キャップは
笠木と同じ色味を使用



コーナー部の考え方

置いている感・静かな佇まいの印象を大切に、あえてつながらないフレームフェンスの考え方。見た目の良さ、施工のしやすさ、コーナーもゆるく仕切ります。

面によって勝ち負けの納まり

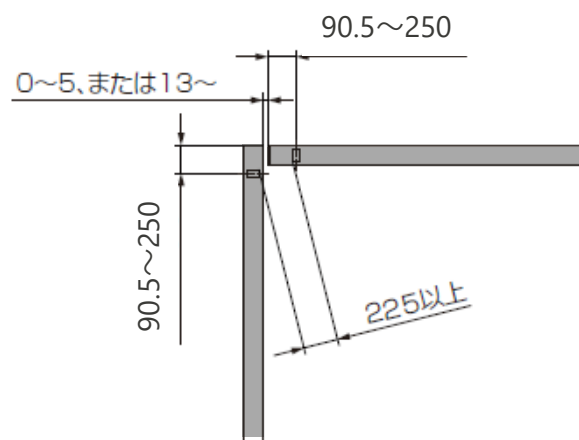

勝ち負けなしの納まり

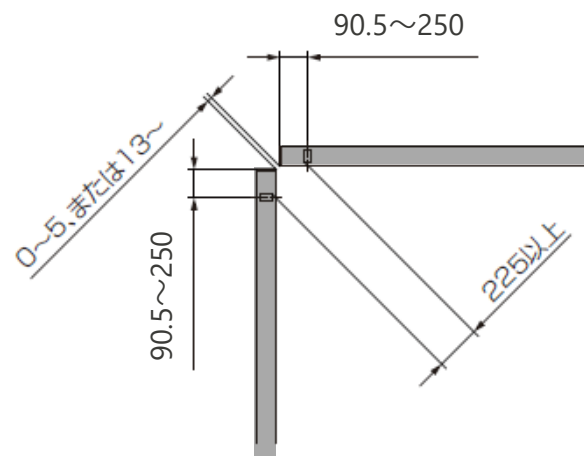

- ・0-119mmは対応可能
- ・120mm~224mmは対応不可
- ・225mm以上は対応可能

⚠ 注意

- コーナー部の柱同士の間隔は最短距離で120mm未満または225mm以上、笠木同士の間隔は最短距離で5mm未満または13mm以上で施工してください。
この寸法にしなかった場合、子供の頭部や指が挟まりけがをするおそがあります。

リフトブラケットで更にデザイン性のある現代版の留め石を表現しています。

高さ約1cmのリフトブラケットがあることで、浮遊感が生まれます。オブジェブジェ的な使い方だけでなく、連棟にしても美しく魅せることができます。





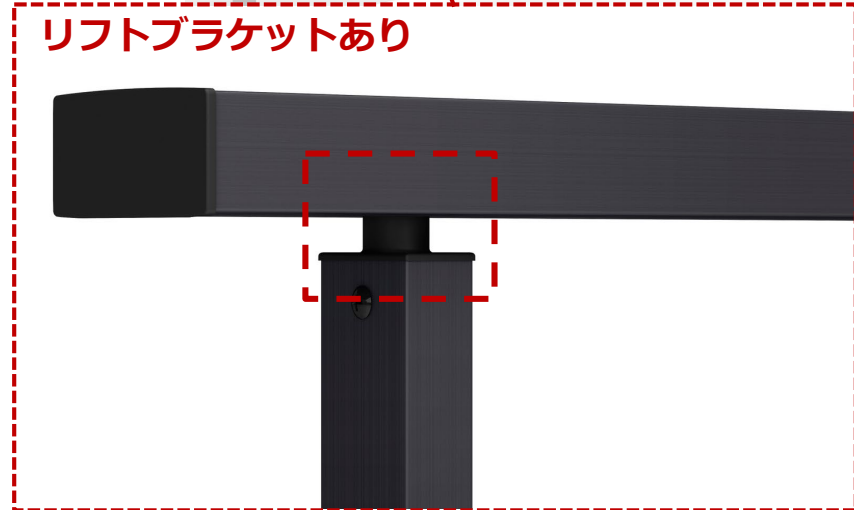



リフトブラケットあり



リフトブラケット無し



商品仕様 (ラインアップ) 新色のダスクグレーを投入します。

項目	内容	
仕様	<ul style="list-style-type: none"> ・笠木…1タイプ ・中棧…1タイプ ※T4は中棧設定無し、T6は中棧無しor1本、T8は中棧無しor1本or2本の選択性 	
カラー	アルミ型材色 (柱・笠木・中棧)	ラッピング型材色 (笠木) ※柱はアルミ型材色
	   ダスクグレー シャイングレー ブラック	    オーク チェリーウッド クリエモカ クリエダーク
高さ	T4,T6,T8	
オプション	リフトブラケット	
コーナー	コーナー部材の設定無し ※設置時の注意事項は取説をご覧ください	
特注	仕様無し(幅の切詰は現場で対応/中棧の特注は設定無し)	
切詰	<ul style="list-style-type: none"> ・幅 W寸の切詰:現場で対応可能(切詰最小サイズは柱芯々で249mm) ・高さ H寸の切詰:中棧有りは対応不可。中棧無し設定については、現場対応可能。柱の上部を切断してください。200mm程度まで切詰可。(笠木の取り付け作業ができる推奨高さ) 	

調和するトーンを組み合わせた

ローコントラストの心地よいコーディネート提案

馴染ませる

ー外壁のグレイッシュ化を受け、これまでにない色域。
すっきりとしたグレーが、外壁に対して強すぎず、
適度になじませ調和させる色





引き立てる

ーごくわずかに青みを感じる低明度のグレーで、
補色の黄味系の色と引き立て合い、
すっきりとしたスタイルを作れる

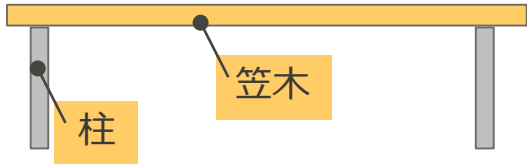

商品仕様(サイズ展開)

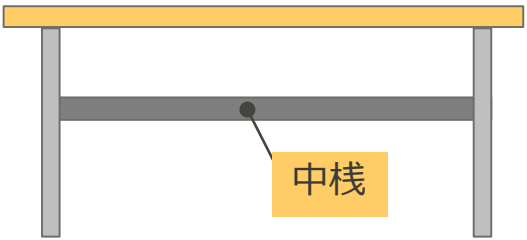
高さは3段階、それぞれ中棧の選択可能本数が異なります。

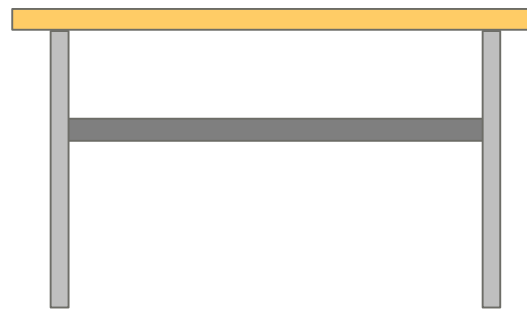
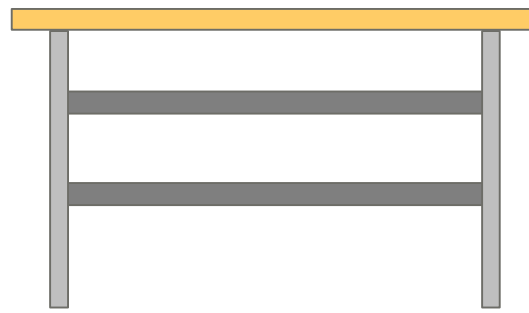
	中棧無し	中棧1本	中棧2本
T4		設定無し	設定無し
T6			設定無し
T8			

連棟イメージ

笠木は使い方によって長さが2種類あります。

中棧1本

※図はT-8サイズ

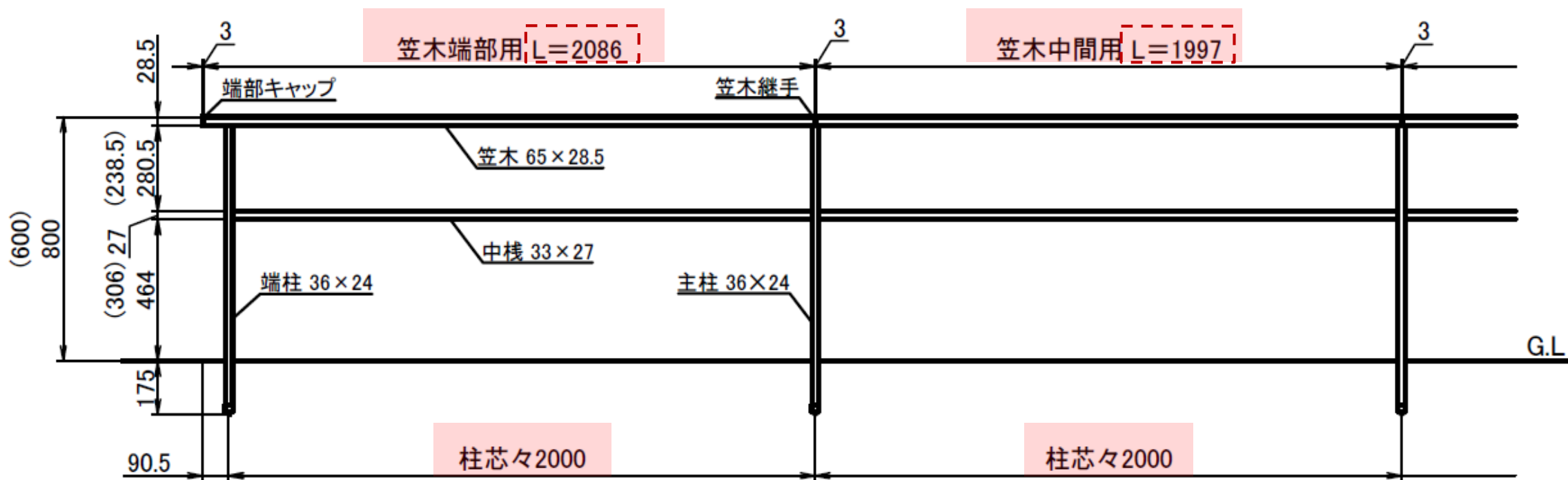

()はT6の場合

4. 商品特長(施工イメージ)

ダスクグレープラン

オープン外構でありながら
ゆるく仕切る。
住宅外観を邪魔せず、
植栽ともよくなじみます。

高さ：T8
色：(笠木/柱/中棧)ダスクグレー
中棧：1本
リフトブラケット付き



4. 商品特長(施工イメージ)

他商材組み合わせプラン①

フェンスAL+美彩+プラスG

美彩や、プラスGなど他の商材とのコーディネートにも最適です。
フェンスALは他商材や住宅外観の邪魔をせず、引き立てる役割があります。

昼のシーン



夜のシーン



高さ：T4/色:(笠木/柱/中棧)ブラック/リフトブラケット付き

4. 商品特長(施工イメージ)

他商材組み合わせプラン②

フェンスAL+プラスG

プラスGなど他の商材との
コーディネートにも最適です。
フェンスALは他商材や住宅外観の
邪魔をせず、引き立てる役割があります。

高さ：T8
中棧：2本
色：笠木・柱・中棧 ダスクグレー
リフトブラケット付き

笠木 木調色のCG



高さ：T8 / 中棧2本 / 色：笠木 オーク 柱 / 柱・中棧：ダスクグレー / リフトブラケット付き

笠木 形材色のCG



4. 商品特長(施工イメージ)

他商材組み合わせプラン③ フェンスAL+機能門柱FS

玄関ドアと駐車場の間を仕切る
使用方法。

機能門柱、玄関ドアのカラーと
同色でコーディネートできます。

高さ：T8
中棧1本
色:(笠木)オーク (柱/中棧)ブラック
リフトブラケット付き



4. 商品特長(施工イメージ)

他商材組み合わせプラン④ フェンスAL+フェンスAA +ガーデンルーム

目隠ししたい玄関ドア前は目隠しフェンス、お庭の美しさや植栽を見せたい部分はフェンスALと、組み合わせ提案も可能です。

高さ：T8
中棧 2本
色：(笠木/柱/中棧)ダスクグレー



4. 商品特長(施工イメージ)

他商材組み合わせプラン⑤ フェンスAL+アーキレール

アプローチとから玄関ドアまで
フェンスALのブラック
アーキレールのブラック+クリエモカ
玄関ドアのクリエモカ
まで、繋がりを見せることができます。

高さ：T4
色：(笠木/柱)ブラック



4. 商品特長(施工イメージ)

オブジェプラン

1スパンや、ハーフスパンで
組み合わせることで、
オブジェのような
ワンポイントアクセントでの使用も
可能です。

【前】

高さ：T4
色：笠木/柱/中棧:ダスクグレー
リフトブラケット付き

【後】

高さ：T6
中棧1本
色：笠木/柱/中棧:ダスクグレー
リフトブラケット付き
ハーフスパン



4. 商品特長(施工イメージ)

分譲住宅プラン

メッシュフェンス以外の新提案。
フェンスALにすることで、
機能門柱や、ベランダ手すりなど
敷地全体でのコーディネートができます。
植栽の緑ともよくなじみます。

高さ：T8
中棧1本
色：(笠木/柱/中棧)ダスクグレー



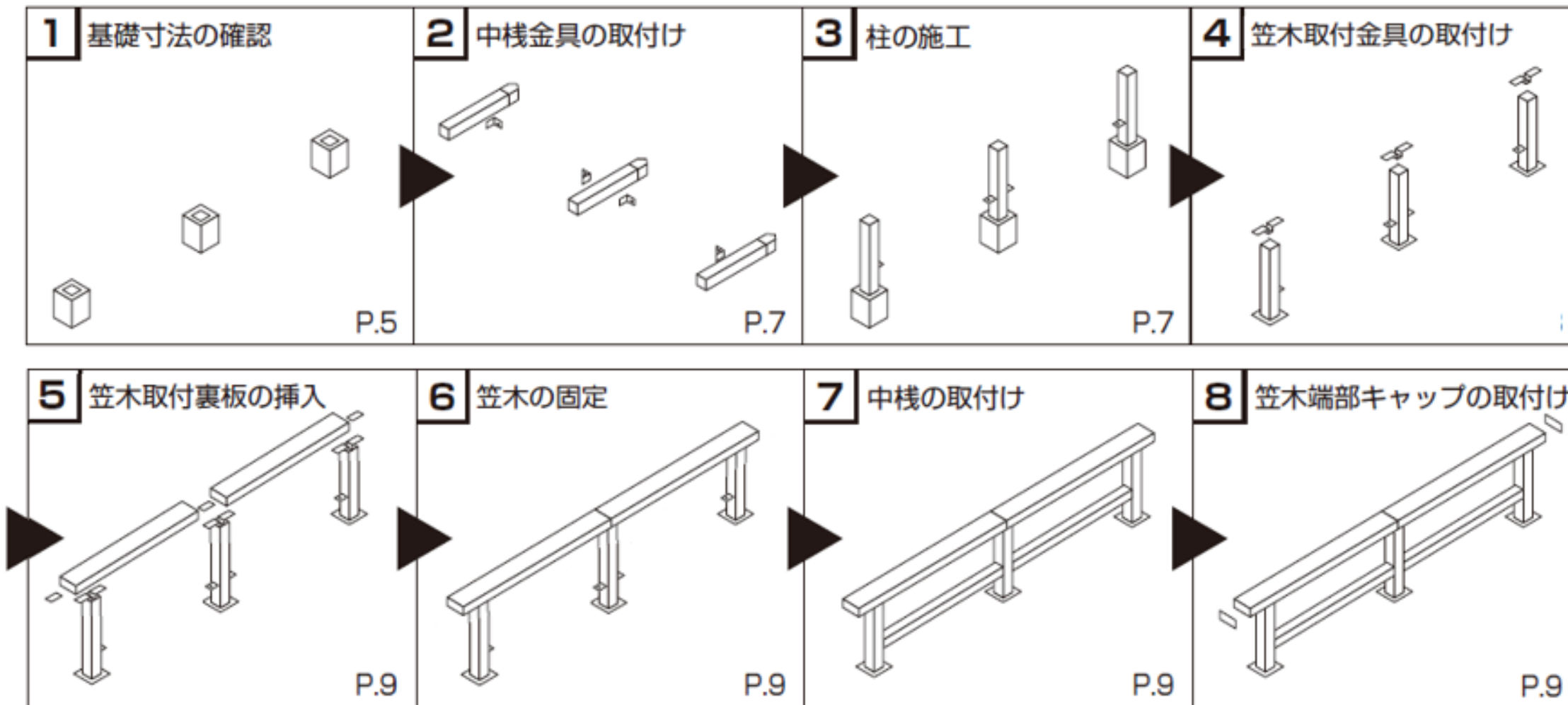

LIXIL

MAKE BETTER HOMES A REALITY FOR EVERYONE, EVERYWHERE

世界中の誰もが願う、豊かで快適な住まいの実現